

BITRINEΣ | Παγωτό

ΠΑΝΟΡΑΜΙΚΗ ΒΙΤΡΙΝΑ ΚΑΤΑΨΥΞΗΣ ► ΜΑΥΡΗ



ΓΕΝΙΚΑ ΧΑΡΑΚΤΗΡΙΣΤΙΚΑ

800lt Πανοραμική βιτρίνα κατάψυξης (Μαύρη)	•
Ίσιο τζάμι με μαύρη μεταξοτυπία	•
Μπροστινό πάνελ απο λαμαρίνα μαύρης επικάλυψης	•
Στατικής ψύξης με υποβοήθηση ανεμιστήρα	•
Τριπλό σκληρυμένο τζάμι ασφαλείας Low-e	•
Αυτόματη απόψυξη μέσω κύκλου συμπίεστή	•
Σύστημα hot gas για την εξάτμιση της υγρασίας	•
Εξατμιστής με Αντιδιαβρωτική επεξεργασία	•
Ηλεκτρονικός θερμοστάτης με συναγερό "υψηλής" θερμοκρασίας	•
Ηλεκτρονικός θερμοστάτης με λειτουργία WI-FI	•
Αναστρέψιμη πόρτα (χωρίς επαναφορά)	•
Εσωτερικός φωτισμός LED	•
Ρυθμιζόμενες σχάρες (12 τμχ.)	•
4 "τρελές" ρόδες	•
Ενεργειακή κλάση: B	•

ΤΕΧΝΙΚΕΣ ΠΡΟΔΙΑΓΡΑΦΕΣ

Χωρητικότητα	800 L
Θερμοκρασία	L1 (-15°C~-18°C)
Κατανάλωση	14.62 kWh/24h
Ονομαστική ισχύς	960 W
Επίπεδο θορύβου	62 dB(A)
Καθαρό Βάρος	245 Kg
Μεικτό βάρος	285 Kg
Εξωτερικές διαστάσεις (ΠχΒχΥ σε mm)	1420x650x1900
Εσωτερικές διαστάσεις (ΠχΒχΥ σε mm)	1320x550x1200
Διαστάσεις συσκευασίας (ΠχΒχΥ σε mm)	1470x700x2080
Ποσότητα φόρτωσης 20"/40"/40"ΗQ	12/24/24

ΠΙΣΤΟΠΟΙΗΤΙΚΑ

CE RoHS



VFP 804SB



ICE CREAM



MADE IN ITALY



GAS

R290



L1

-18°C

-15°C



C

ENERGY CLASS

3

+25°C/60RH



LED



ΛΕΠΤΟΜΕΡΕΙΕΣ



Γυάλινα ράφια



Ηλεκτρονικός θερμοστάτης με λειτουργία WI-FI



"Τρελές" ρόδες



Ξύλινο χερούλι



Ξύλινο κάλυμμα τροχών

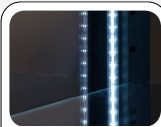

Εσωτερικός φωτισμός LED

ΔΙΑΣΤΑΣΕΙΣ ΠΡΟΪΟΝΤΟΣ

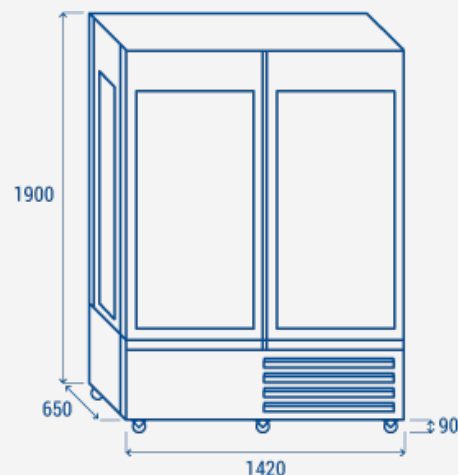

1900

650

1420

90

COOL HEAD EUROPE

We make the world a cooler place



www.coolheadeurope.com